

## **TESTIMONIO DEL TESTIGO SOCIAL**

**Ing. José Guillermo López Cervantes**

**Del concurso No. AYTO-LOPSRMES-22-CP/ID-11**

### **Descripción de la obra:**

“Pavimentación con concreto hidráulico en calle Heliotropos-Gral. Ascensión Correa entre calle Corneta Francisco Ramírez y Av. Salvia en la Colonia 21 de marzo, Culiacán, Sinaloa”.

### **Localización de la obra:**

Culiacán, Sinaloa México a 25 de noviembre de 2022.

[www.corporativolopezcervantes.com.mx](http://www.corporativolopezcervantes.com.mx)



**LICITACIÓN No. AYT0-LOPSRMES-22-CP/ID-11**

**“PAVIMENTACIÓN CON CONCRETO HIDRÁULICO EN CALLE HELIOTROPOS- GRAL. ASCENCIÓN CORREA, ENTRE CALLE CORNETA FRANCISCO RAMIREZ Y AV. SALVIA EN LA COL. 21 DE MARZO, CULIACÁN, SINALOA”.**

## **INDICE**

	<b>PÁGINA</b>
1. INTRODUCCIÓN.....	3
2. ANTECEDENTES.....	3
3. PRESUPUESTO BASE.....	10
4. ÉTAPAS DE LA LICITACIÓN.....	11
4.1.- VISITA AL SITIO DE LA OBRA.....	11
4.2.- JUNTA DE ACLARACIONES.....	12
4.3.- PRESENTACIÓN Y APERTURA DE PROPUESTAS.....	13
5.- EVALUACIÓN CUALITATIVA Y PROPUESTA ECONOMICA.....	14
6. FALLO.....	17



[www.corporativolopezcervantes.com.mx](http://www.corporativolopezcervantes.com.mx)

ING. JOSE GUILLERMO LÓPEZ CERVANTES  
TESTIGO SOCIAL

**LICITACIÓN No. AYO-LOPSRMES-22-CP/ID-11**

**“PAVIMENTACIÓN CON CONCRETO HIDRÁULICO EN CALLE HELIOTROPOS- GRAL. ASCENCIÓN CORREA, ENTRE CALLE CORNETA FRANCISCO RAMIREZ Y AV. SALVIA EN LA COL. 21 DE MARZO, CULIACÁN, SINALOA”.**

## **1. INTRODUCCIÓN.**

La publicación de la convocatoria se realizó el día miércoles 07 de septiembre del año 2022 a través de la página [www.compranet.sinaloa.gob.mx](http://www.compranet.sinaloa.gob.mx) y la fecha límite para adquirir bases fue el 23 de septiembre del 2022.

En dicha página también se encuentran los siguientes documentos del concurso:

- Acta de visita
- Acta Junta de aclaraciones
- Acta de apertura
- Acta de notificación de fallo
- Acta de sesión del comité
- Matriz de puntos
- Dictamen técnico
- Acta de fallo

## **2. ANTECEDENTES.**

Con el objetivo de fortalecer la transparencia e imparcialidad durante el procedimiento de contratación por licitación de obra pública y en cumplimiento al artículo 40, Fracc. V de la Ley de Obras Públicas y Servicios Relacionados con las mismas del Estado de Sinaloa, recibo la designación como Testigo Social para participar en la convocatoria pública para el Contrato No. AYO-LOPSRMES-22-CP/ID-11 de la obra denominada **“PAVIMENTACIÓN CON CONCRETO HIDRÁULICO EN CALLE HELIOTROPOS - GRAL ASCENCIÓN CORREA ENTRE CALLE CORNETA FRANCISCO RAMIREZ Y AV. SALVIA EN LA COLONIA 21 DE MARZO, CULIACÁN, SINALOA”** del cual fui notificado con el oficio OIC-DT-556-2022 por el Órgano Interno de Control del H. Ayuntamiento de Culiacán.

[www.corporativolopezcervantes.com.mx](http://www.corporativolopezcervantes.com.mx)

ING. JOSE GUILLERMO LÓPEZ CERVANTES  
TESTIGO SOCIAL



**LICITACIÓN No. AYTO-LOPSRMES-22-CP/ID-11**

**“PAVIMENTACIÓN CON CONCRETO HIDRÁULICO EN CALLE HELIOTROPOS- GRAL. ASCENCIÓN CORREA, ENTRE CALLE CORNETA FRANCISCO RAMIREZ Y AV. SALVIA EN LA COL. 21 DE MARZO, CULIACÁN, SINALOA”.**

En el portal de Compranet Sinaloa (<https://compranet.sinaloa.gob.mx/h-ayuntamiento-de-culiacan>) se encontraron disponibles para este evento las bases, la convocatoria, anexo 1 (catálogo de conceptos), murete, agua potable, luminaria, alcantarillado, banco de materiales, planta de conjunto, planta de alumbrado, detalles como cortes y espesores de capas y especificaciones y el tipo de guarnición, matriz de puntos, así como las secciones por tramo del proyecto.

El procedimiento de contratación se realizó con fundamento en el Artículo 11 Fracción IV que indica que todas las contrataciones deberán ser mediante licitación pública a excepción de lo dispuesto en los Artículos 61 y 92 de Ley de Obras Públicas del Estado de Sinaloa.

**SE ADJUNTAN ALGUNAS ESPECIFICACIONES DEL PROYECTO**



Ubicación del lugar de la obra

[www.corporativolopezcervantes.com.mx](http://www.corporativolopezcervantes.com.mx)

ING. JOSE GUILLERMO LÓPEZ CERVANTES  
TESTIGO SOCIAL

LICITACIÓN No. AYTO-LOPSRMES-22-CP/ID-11

“PAVIMENTACIÓN CON CONCRETO HIDRÁULICO EN CALLE HELIOTROPOS-GRAL. ASCENCIÓN CORREA, ENTRE CALLE CORNETA FRANCISCO RAMIREZ Y AV. SALVIA EN LA COL. 21 DE MARZO, CULIACÁN, SINALOA”.

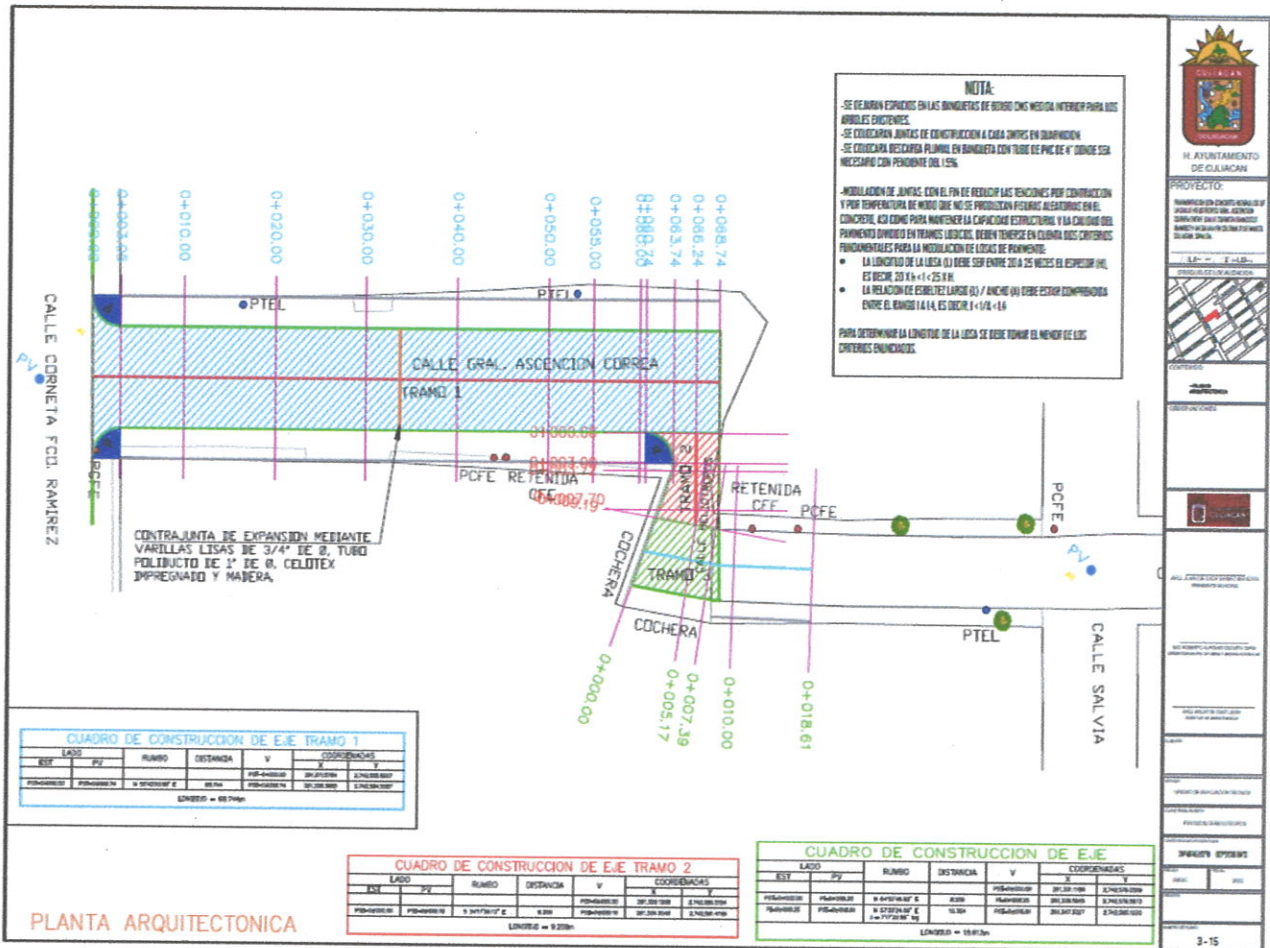

PLANTA ARQUITECTONICA



LICITACIÓN No. AYTO-LOPSRMES-22-CP/ID-11

“PAVIMENTACIÓN CON CONCRETO HIDRÁULICO EN CALLE HELIOTROPOS-GRAL. ASCENCIÓN CORREA, ENTRE CALLE CORNETA FRANCISCO RAMIREZ Y AV. SALVIA EN LA COL. 21 DE MARZO, CULIACÁN, SINALOA”.

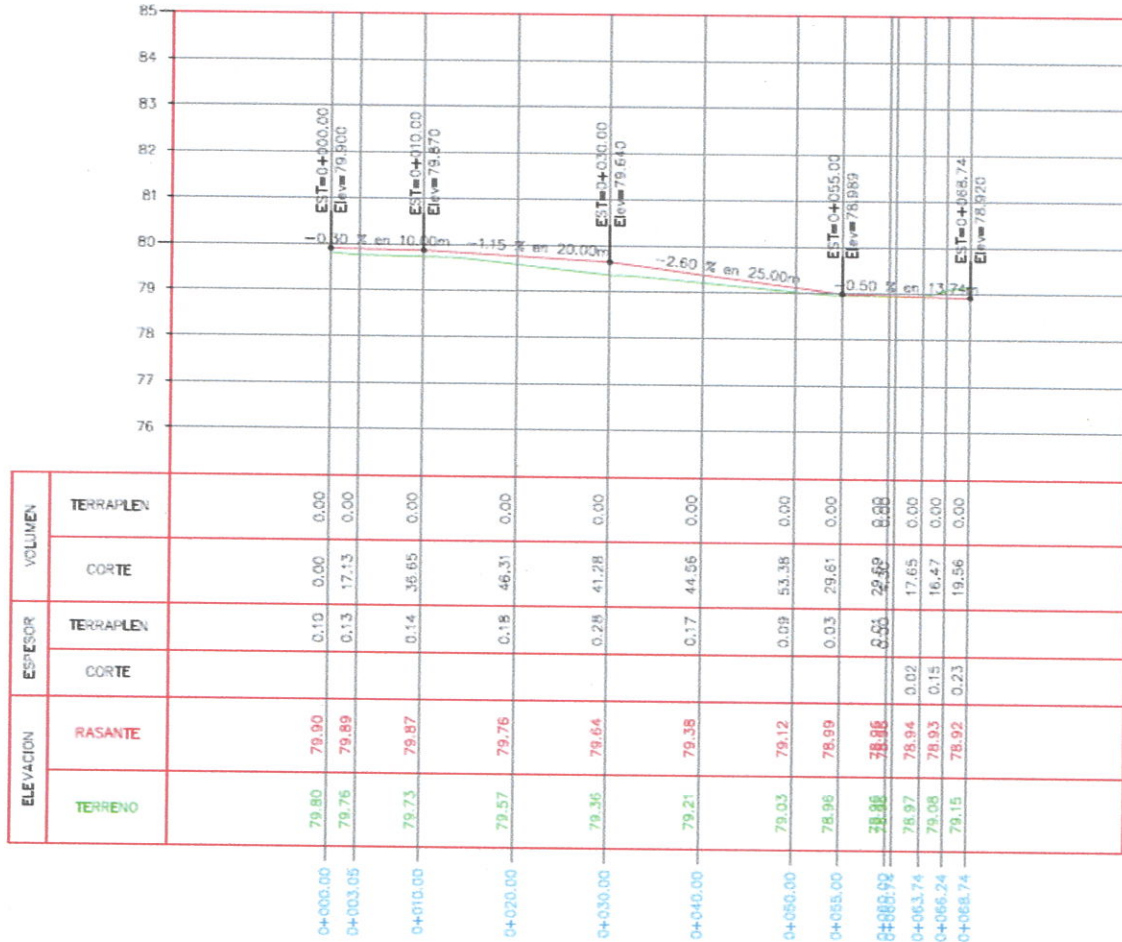

PLANTA DE PERFIL

www.corporativolopezcervantes.com.mx

ING. JOSE GUILLERMO LÓPEZ CERVANTES  
TESTIGO SOCIAL



**LICITACIÓN No. AYT0-LOPSRMES-22-CP/ID-11**

**“PAVIMENTACIÓN CON CONCRETO HIDRÁULICO EN CALLE HELIOTROPOS-GRAL. ASCENCIÓN CORREA, ENTRE CALLE CORNETA FRANCISCO RAMIREZ Y AV. SALVIA EN LA COL. 21 DE MARZO, CULIACÁN, SINALOA”.**

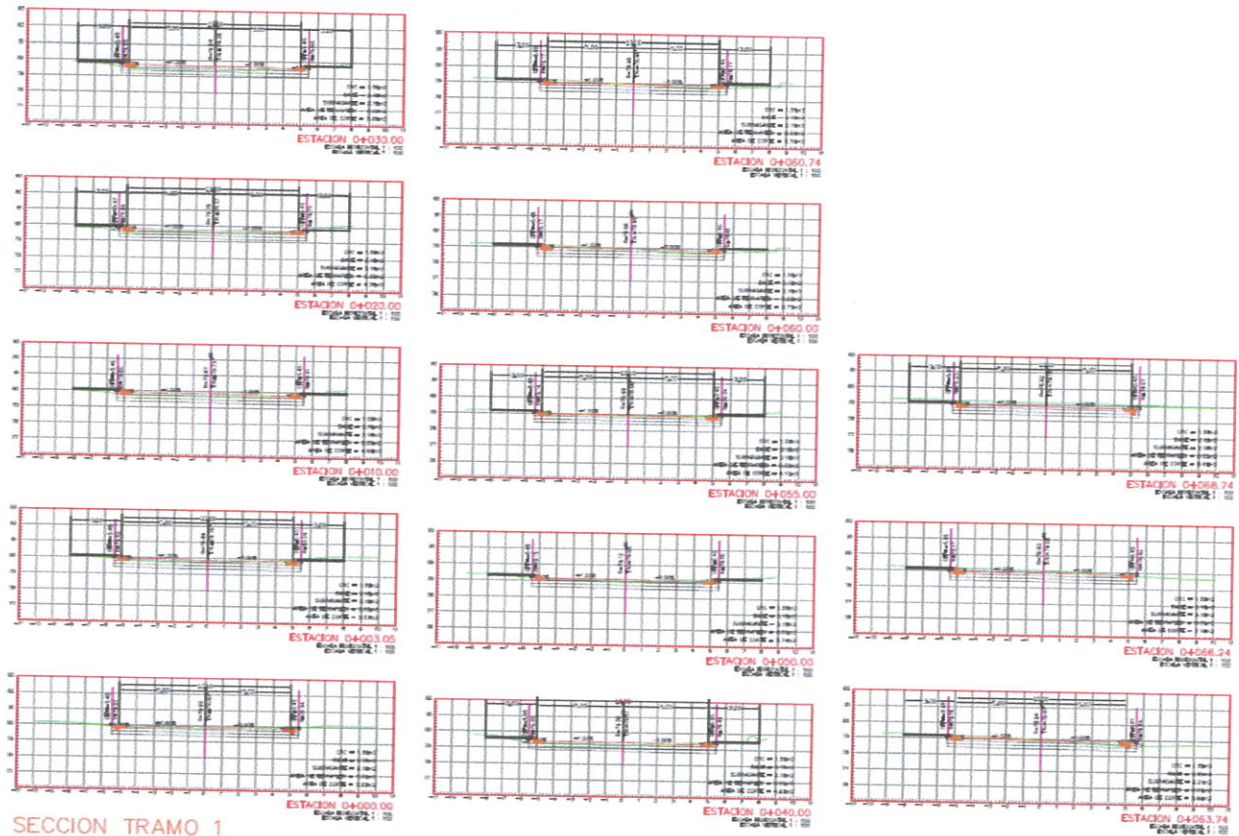

LICITACIÓN No. AYT0-LOPSRMES-22-CP/ID-11

“PAVIMENTACIÓN CON CONCRETO HIDRÁULICO EN CALLE HELIOTROPOS-GRAL. ASCENCIÓN CORREA, ENTRE CALLE CORNETA FRANCISCO RAMIREZ Y AV. SALVIA EN LA COL. 21 DE MARZO, CULIACÁN, SINALOA”.

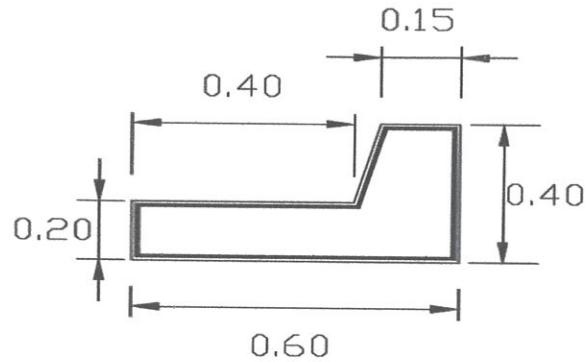

DETALLE DE GUARNICION  
TIPO "L"

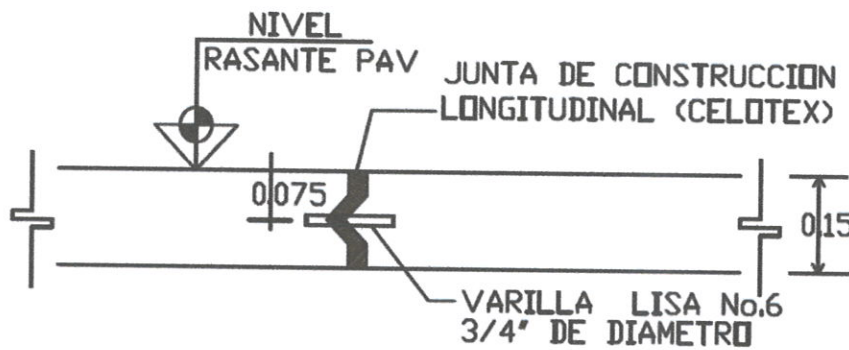

**DETALLE DE JUNTA CONSTRUCTIVA**  
(VISTA PARALELA AL EJE DE CALLE)

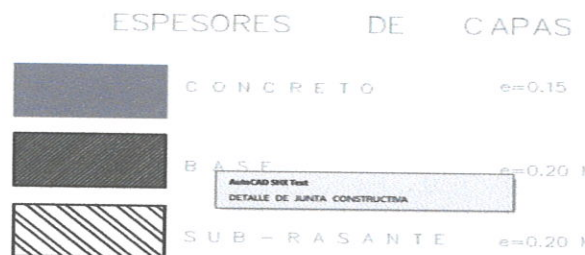

**DETALLES**

[www.corporativolopezcervantes.com.mx](http://www.corporativolopezcervantes.com.mx)





LICITACIÓN No. AYTO-LOPSRMES-22-CP/ID-11

“PAVIMENTACIÓN CON CONCRETO HIDRÁULICO EN CALLE HELIOTROPOS-GRAL. ASCENCIÓN CORREA, ENTRE CALLE CORNETA FRANCISCO RAMIREZ Y AV. SALVIA EN LA COL. 21 DE MARZO, CULIACÁN, SINALOA”.

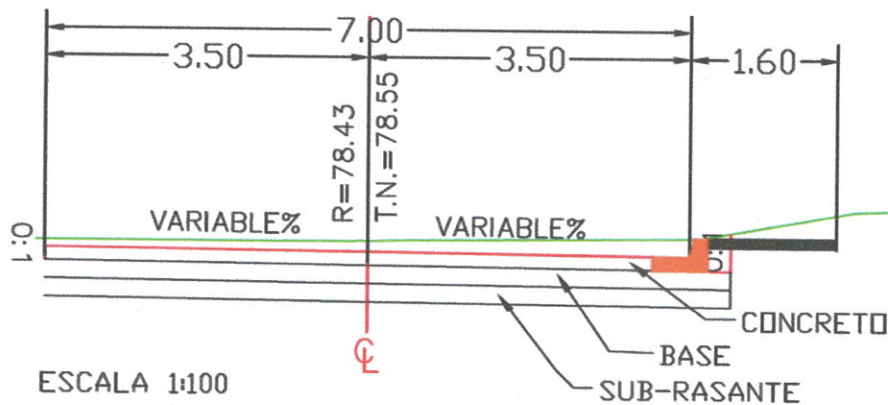
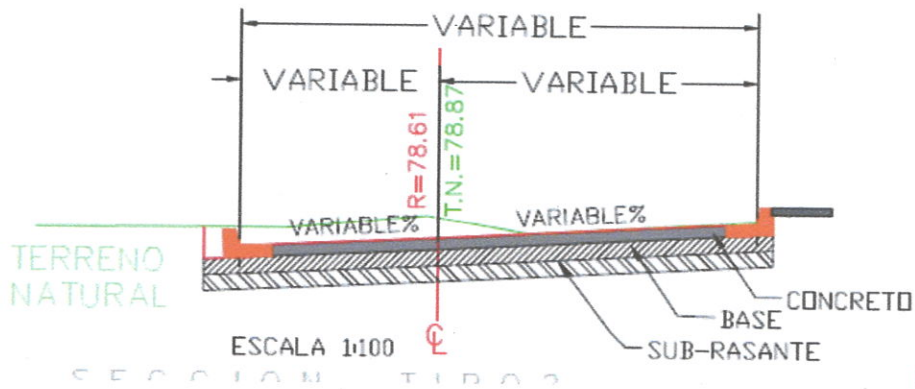
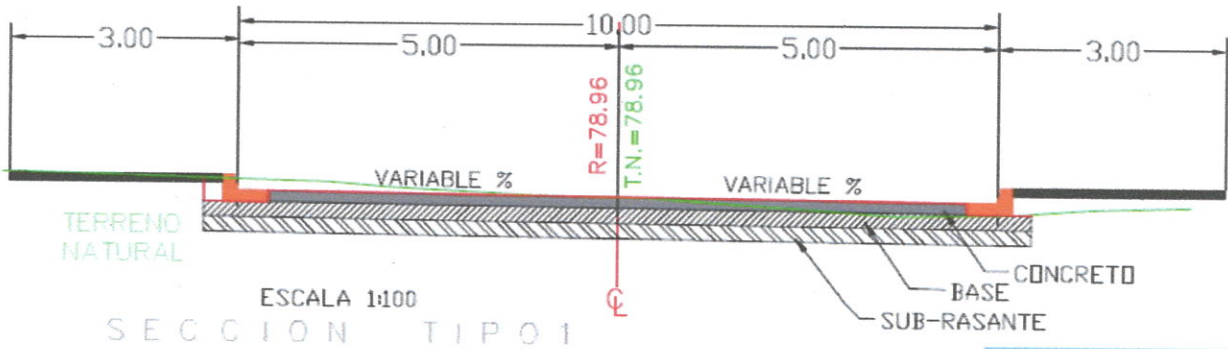

[www.corporativolopezcervantes.com.mx](http://www.corporativolopezcervantes.com.mx)

ING. JOSE GUILLERMO LÓPEZ CERVANTES  
TESTIGO SOCIAL

LICITACIÓN No. AYTO-LOPSRMES-22-CP/ID-11

“PAVIMENTACIÓN CON CONCRETO HIDRÁULICO EN CALLE HELIOTROPOS-GRAL. ASCENCIÓN CORREA, ENTRE CALLE CORNETA FRANCISCO RAMIREZ Y AV. SALVIA EN LA COL. 21 DE MARZO, CULIACÁN, SINALOA”.

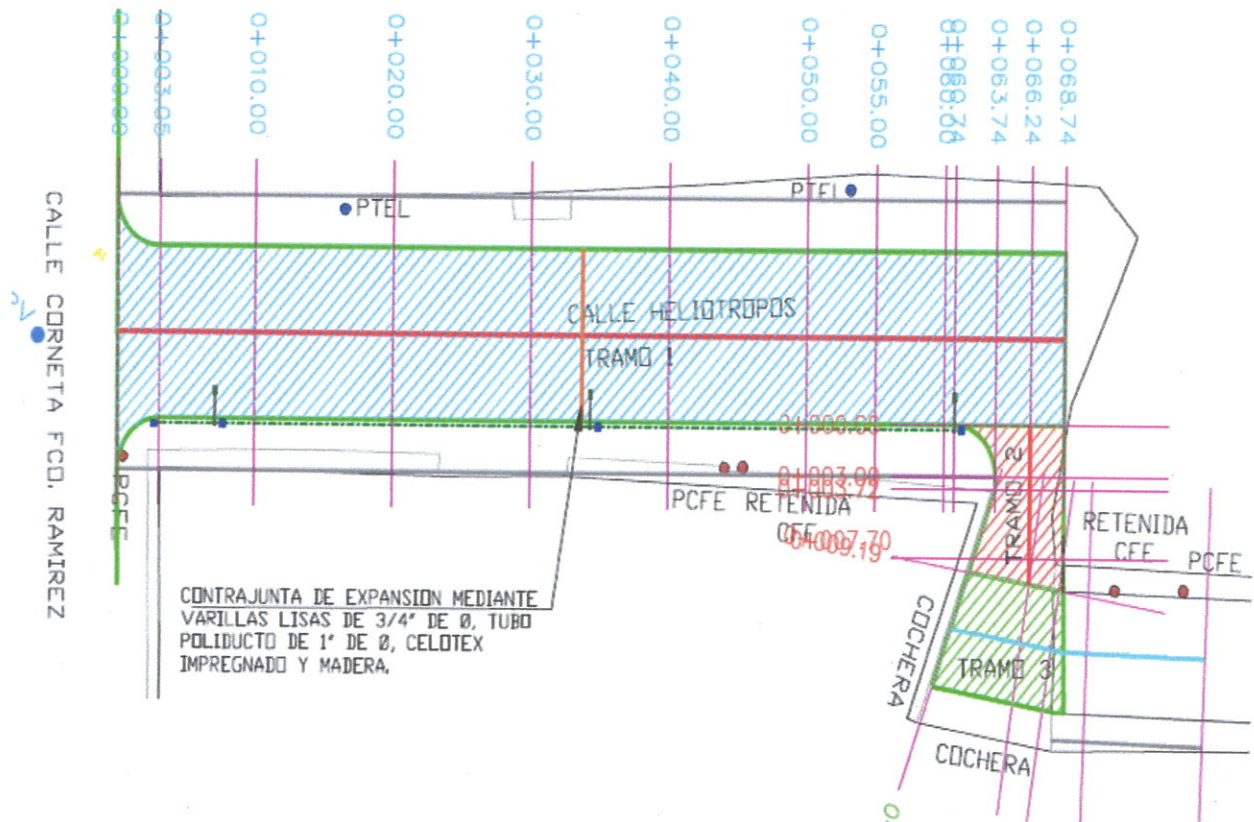

### 3. PRESUPUESTO BASE.

El presupuesto base para esta obra es de \$ 1,860,191.56 (Un millón ochocientos sesenta mil ciento noventa y un pesos 56/100 M.N.) I.V.A incluido.

[www.corporativolopezcervantes.com.mx](http://www.corporativolopezcervantes.com.mx)

ING. JOSE GUILLERMO LÓPEZ CERVANTES  
TESTIGO SOCIAL



**“PAVIMENTACIÓN CON CONCRETO HIDRÁULICO EN CALLE HELIOTROPOS-GRAL. ASCENSIÓN CORREA, ENTRE CALLE CORNETA FRANCISCO RAMÍREZ Y AV. SALVIA EN LA COL. 21 DE MARZO, CULIACÁN, SINALOA”.**

#### **4. ÉTAPAS DE LA LICITACIÓN**

##### **4.1.- VISITA AL SITIO DE LA OBRA.**

La visita al sitio de la obra se realizó el día miércoles 28 de septiembre del 2022, en Calle Heliotropos- Gral. Ascensión Correa entre calle Corneta Francisco Ramírez y Av. Salvia Colonia 21 de marzo, en esta ciudad de Culiacán, Sinaloa.

Las empresas licitantes no asistieron al lugar de la obra por lo cual fui atendido por los presentes en el sitio el Ing. Gabriel Moreno Alarcón Jefe del Departamento de Evaluación Técnica y por el Ing. Ángel Gabriel Rodríguez López, Jefe del Departamento de Control de Obras.



Fotografía visita a obra

[www.corporativolopezcervantes.com.mx](http://www.corporativolopezcervantes.com.mx)

ING. JOSE GUILLERMO LÓPEZ CERVANTES  
TESTIGO SOCIAL



**LICITACIÓN No. AYTO-LOPSRMES-22-CP/ID-11**

**“PAVIMENTACIÓN CON CONCRETO HIDRÁULICO EN CALLE HELIOTROPOS-GRAL. ASCENCIÓN CORREA, ENTRE CALLE CORNETA FRANCISCO RAMIREZ Y AV. SALVIA EN LA COL. 21 DE MARZO, CULIACÁN, SINALOA”.**



Fotografía visita a obra

**4.2.- JUNTA DE ACLARACIONES.**

El día jueves 29 de septiembre del 2022 a las 11:00 A.M se llevó a cabo la reunión en la Dirección de Obras Públicas Municipales, lugar ubicado en el edificio del H. Ayuntamiento de Culiacán, en Av. Álvaro Obregón esquina con calle Mariano Escobedo, Segundo piso, Colonia Centro de esta ciudad de Culiacán, Sinaloa. Dicha reunión fue presidida por el Ing. Ángel Gabriel Rodríguez López, Jefe del Departamento de Control de Obras, en la cual no se registraron solicitudes de aclaración por escrito en el plazo señalado, por parte de ninguna de las empresas participantes.

[www.corporativolopezcervantes.com.mx](http://www.corporativolopezcervantes.com.mx)

ING. JOSE GUILLERMO LÓPEZ CERVANTES  
TESTIGO SOCIAL

**LICITACIÓN No. AYO-LOPSRMES-22-CP/ID-11**

**“PAVIMENTACIÓN CON CONCRETO HIDRÁULICO EN CALLE HELIOTROPOS-GRAL. ASCENCIÓN CORREA, ENTRE CALLE CORNETA FRANCISCO RAMIREZ Y AV. SALVIA EN LA COL. 21 DE MARZO, CULIACÁN, SINALOA”.**

**4.3.- PRESENTACIÓN Y APERTURA DE PROPUESTAS.**

Para esta licitación se inscribieron 19 empresas, de las cuales se recibieron propuestas de 3 empresas las cuales son: JEMOFRA CONSTRUCCIONES Y PROYECTOS S.A DE C.V. EN PARTICIPACIÓN CONJUNTA CON BURGUEÑO Y ASOCIADOS CONSTRUCTORA SA DE CV, CONSTRUCTORA NAYRA SA DE CV Y LA EMPRESA CORPORATIVO LA PALOMA, SA DE CV, mismas propuestas que fueron recibidas en un sobre cerrado el día Jueves 27 de octubre del 2022 a las 9:00 hrs.



Fotografía de junta de aclaraciones.

Se procede a hacer una revisión cuantitativa (solo se verifica que presenten los documentos solicitados en las bases de la convocatoria)

[www.corporativolopezcervantes.com.mx](http://www.corporativolopezcervantes.com.mx)

ING. JOSE GUILLERMO LÓPEZ CERVANTES  
TESTIGO SOCIAL

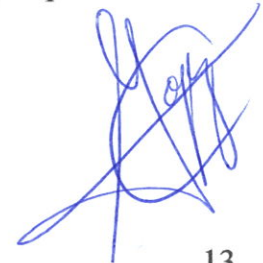

LICITACIÓN No. AYO-LOPSRMES-22-CP/ID-11

“PAVIMENTACIÓN CON CONCRETO HIDRÁULICO EN CALLE HELIOTROPOS-GRAL. ASCENCIÓN CORREA, ENTRE CALLE CORNETA FRANCISCO RAMIREZ Y AV. SALVIA EN LA COL. 21 DE MARZO, CULIACÁN, SINALOA”.

**5.- EVALUACIÓN CUALITATIVA Y PROPUESTA ECONOMICA.**

PROPUESTAS APROBADAS POR EL PROCESO DE EVALUACIÓN.

No.	LICITANTE	MONTO DE PROPUESTA SIN IVA
1	JEMOFRA CONSTRUCCIONES Y PROYECTOS, S.A DE C.V. EN PARTICIPACIÓN CONJUNTA CON BURGUEÑO Y ASOCIADOS CONSTRUCTORA, S.A DE C.V.	\$ 1, 603,613.41
2	CONSTRUCCIONES NAYRA, S.A DE C.V.	\$ 1, 603,613.41
3	CORPORATIVO LA PALOMA, S.A DE C.V.	\$ 1, 603,613.41

**EVALUACIÓN CUALITATIVA:** En esta etapa se realiza la evaluación de las propuestas técnicas mediante el método de puntos y porcentajes.

**EVALUACIÓN PROPUESTA ECONOMICA:** En esta etapa se realiza la evaluación de las propuestas económicas mediante el método de tasación aritmética, conforme al artículo 53 de la Ley de Obras Públicas y Servicios Relacionados con las mismas del estado de Sinaloa.

El día viernes 04 de noviembre del 2022 a las 10:00 hrs. se reúne el comité de obra para el Análisis detallado de las propuestas técnicas, económicas y revisión de documentación adicional a las propuestas entregadas por las empresas licitantes.



[www.corporativolopezcervantes.com.mx](http://www.corporativolopezcervantes.com.mx)

ING. JOSE GUILLERMO LÓPEZ CERVANTES  
TESTIGO SOCIAL



**LICITACIÓN No. AYTO-LOPSRMES-22-CP/ID-11**

**“PAVIMENTACIÓN CON CONCRETO HIDRÁULICO EN CALLE HELIOTROPOS-GRAL. ASCENCIÓN CORREA, ENTRE CALLE CORNETA FRANCISCO RAMIREZ Y AV. SALVIA EN LA COL. 21 DE MARZO, CULIACÁN, SINALOA”.**

Atendiendo el mecanismo de puntos y porcentajes se realizó la evaluación técnica primeramente y después la evaluación económica.

<b>PROPUESTA TÉCNICA (EVALUADA POR EL MECANISMO DE PUNTOS) SE CONSIDERO LA PUNTUACIÓN SIGUIENTE PARA LOS LICITANTES:</b>	<b>PUNTOS</b>
CALIDAD DE OBRA	16
CAPACIDAD DEL LICITANTE	16
EXPERIENCIA Y ESPECIALIDAD DEL LICITANTE	1
CUMPLIMIENTO DE CONTRATO	5
CONTENIDO NACIONAL	4
<b>TOTAL DE PUNTOS PROPUESTA TÉCNICA</b>	<b>50</b>

<b>PROPUESTA ECONOMICA</b>	<b>PUNTOS</b>
PROPUESTA ECONOMICA	50
<b>TOTAL DE PUNTOS PROPUESTA ECONOMICA</b>	<b>50</b>

**LICITACIÓN No. AYO-LOPSRMES-22-CP/ID-11**

**“PAVIMENTACIÓN CON CONCRETO HIDRÁULICO EN CALLE HELIOTROPOS-GRAL. ASCENCIÓN CORREA, ENTRE CALLE CORNETA FRANCISCO RAMIREZ Y AV. SALVIA EN LA COL. 21 DE MARZO, CULIACÁN, SINALOA”.**

El viernes 04 de noviembre del 2022 de conformidad a lo dispuesto en el art. 33 y 53 de la Ley de Obras Públicas y Servicios Relacionados con las mismas del estado de Sinaloa, se reúnen los integrantes del comité para Dictaminar las proposiciones Técnicas y económicas.

La propuesta desechada en la **revisión económica** fue presentada por la empresa JEMOFRA CONSTRUCCIONES Y PROYECTOS S.A DE C.V. EN PARTICIPACIÓN CONJUNTA CON BURGUEÑO Y ASOCIADOS CONSTRUCTORA SA DE CV por no cumplir con las bases de licitación y las causas siguientes:

PROPUESTAS DESECHADAS EN LA REVISIÓN ECONÓMICA:	
LICITANTE:	CAUSA:
JEMOFRA CONSTRUCCIONES Y PROYECTOS S.A. DE C.V. EN PARTICIPACION CONJUNTA CON BURGUEÑO Y ASOCIADOS CONSTRUCTORA S.A. DE C.V.	LA LICITANTE EN LA INTEGRACION DE PRECIOS UNITARIOS APLICA 3% DE CARGOS ADICIONALES Y ACUERDO A LO ESTABLECIDO EN LAS BASES DELICITACION, CONCRETAMENTE EN LA PAGINA 120, ESTE PORCENTAJE <u>NO APLICA</u> . INCUMPLIMIENTO EN EL DOCUMENTO ECONOMICO 3 EN LA INTEGRACION DEL SALARIO REAL, PARA EL CALCULO UTILIZA 50 DIAS DOMINGO DEBIENDO SER 52 DIAS DOMINGO, DE ACUERDO AL CALENDARIO DEL AÑO 2022.

En base a la **evaluación técnica** el licitante JEMOFRA CONSTRUCCIONES Y PROYECTOS S.A DE C.V. EN PARTICIPACIÓN CONJUNTA CON BURGUEÑO Y ASOCIADOS CONSTRUCTORA SA DE CV., obtuvo un total de 43.80 puntos, el licitante, CONSTRUCTORA NAYRA SA DE CV., obtuvo un total de 42.50 puntos y la licitante CORPORATIVO LA PALOMA, SA DE CV., obtuvo un total de 44.15 puntos.

LICITANTE	PUNTOS OBTENIDOS EN LA PROPUESTA TÉCNICA	MONTO SIN I.V.A.
CONSTRUCCIONES NAYRA S.A. DE C.V.	42.50	\$1,603,613.41
CORPORATIVO LA PALOMA S.A. DE C.V.	44.15	\$1,603,613.41

www.corporativolopezcervantes.com.mx

ING. JOSE GUILLERMO LÓPEZ CERVANTES  
TESTIGO SOCIAL





**LICITACIÓN No. AYO-LOPSRMES-22-CP/ID-11**

**“PAVIMENTACIÓN CON CONCRETO HIDRÁULICO EN CALLE HELIOTROPOS-GRAL. ASCENCIÓN CORREA, ENTRE CALLE CORNETA FRANCISCO RAMIREZ Y AV. SALVIA EN LA COL. 21 DE MARZO, CULIACÁN, SINALOA”.**

Una vez que se llevó a cabo el método de tasación aritmética de la propuesta económica se considera solvente al licitante CORPORATIVO LA PALOMA, SA DE CV

El comité de obras públicas Municipal dictamina que el contratista. CORPORATIVO LA PALOMA, SA DE CV, es quien reúne las mejores condiciones técnicas y resultó solvente al aplicarle el método de tasación aritmética, además de reunir también las condiciones legales por ello es el más idóneo para la realización de los trabajos descritos en esta licitación.

**6. FALLO**

De la licitación pública No. AYO-LOPSRMES-22-CP/ID-11 para la obra: **“PAVIMENTACIÓN CON CONCRETO HIDRÁULICO EN CALLE HELIOTROPOS-GRAL ASCENCIÓN CORREA ENTRE CALLE CORNETA FRANCISCO RAMIREZ Y AV. SALVIA EN LA COLONIA 21 DE MARZO, CULIACÁN, SINALOA”**, se dicta fallo el día 07 de noviembre de 2022 a las 14:00hrs, a la empresa denominada **CORPORATIVO LA PALOMA, SA DE CV**, con un monto de \$ **1, 860,191.56** (Un millón ochocientos sesenta mil ciento noventa y un pesos 56/100 M.N.) cantidad que ya incluye el Impuesto al Valor Agregado.

Queda la información disponible en las direcciones electrónicas siguientes:

<https://compranet.sinaloa.gob.mx/h-ayuntamiento-de-culiacan>

<http://transparencia.culiacan.gob.mx/licitaciones>

Sin otro particular por el momento, quedo a la orden y aprovecho la ocasión para enviarles un cordial saludo.

**ATENTAMENTE**

**Culiacán, Sinaloa, a 25 noviembre de 2022.**

**M. en I. José Guillermo López Cervantes.**

**Testigo Social**

[www.corporativolopezcervantes.com.mx](http://www.corporativolopezcervantes.com.mx)