

DATOS DEL PROYECTO
PROPIETARIO: MUNICIPIO DE AHOME
UBICACIÓN: SINDICATURA HERIBERTO VALDEZ ROMERO, MUNICIPIO DE AHOME, SINALOA

NOTAS GENERALES
- COTAS EN METROS.
- NIVELES EN METROS.
- NO SE TOMARÁN COTAS A ESCALA DE ESTE PLANO.
- LAS COTAS INDICADAS SON A PAÑO DE ALBAÑILERÍA.
- TODAS LAS COTAS Y NIVELES DEBERÁN SER VERIFICADAS EN OBRA POR EL CONTRATISTA.
- CUALQUIER DISCREPANCIA DEBERÁ CONSULTARSE CON LA DIRECCIÓN DEL PROYECTO ASÍ COMO LA INTERPRETACIÓN QUE EL PROPIO CONTRATISTA DEBE HACER AL DIBUJO.

MODIFICACIONES	
COMENTARIO:	FECHA:

FIRMAS Y SELLOS

APROBÓ:

ING. JAIME ROMERO BARRERA
SECRETARIO DE OBRAS PÚBLICAS, URBANISMO Y ECOLOGÍA

REVISÓ:

ARQ. JESÚS ERNESTO TAPIA CASTRO
DIRECTOR DE OBRAS PÚBLICAS

ELABORÓ:

ING. TOMÁS SOTO ÁVILA
SUBDIRECTOR TÉCNICO

NOMBRE DEL PROYECTO
CONSTRUCCION DE 40 CUARTO DORMITORIO (17.95 M2), DISTINTAS LOCALIDADES DE LA SINDICATURA HERIBERTO VALDEZ ROMERO (EL GUAYABO), MUNICIPIO DE AHOME, SINALOA.

CONTENIDO DEL PLANO
PLANTA DE ARMADO DE LOSA DE AZOTEA
ALZADO FRONTAL ESTRUCTURAL
DETALLES DE FIJACION DE PUERTA

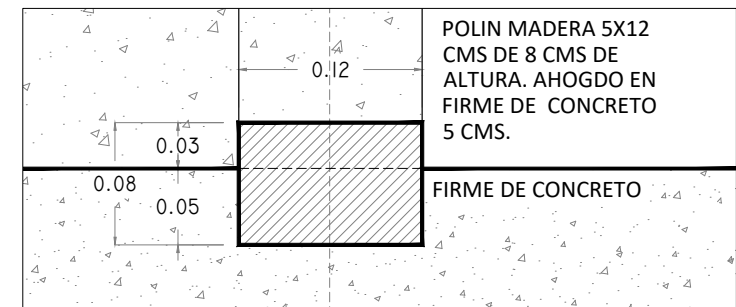

DETALLE EN CORTE ALZADO DE PREPARACION DE FIRME PARA ANCLAJE DE PUERTA PPAL.

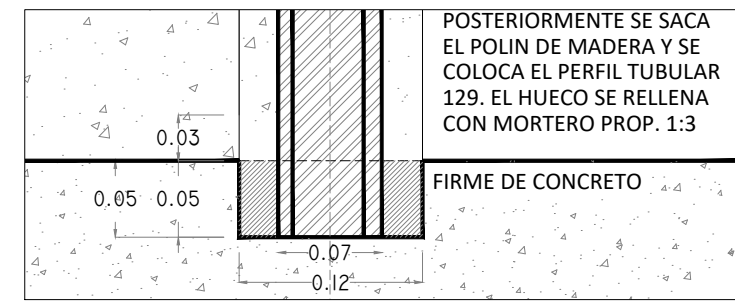

DETALLE EN CORTE ALZADO DE ANCLAJE DE PUERTA PPAL.

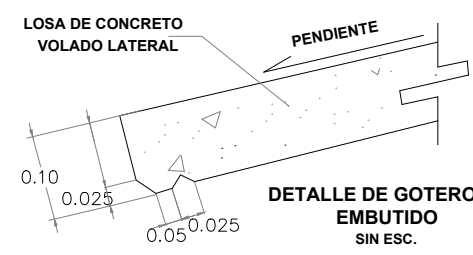

DETALLE DE GOTERO EMBUTIDO SIN ESC.

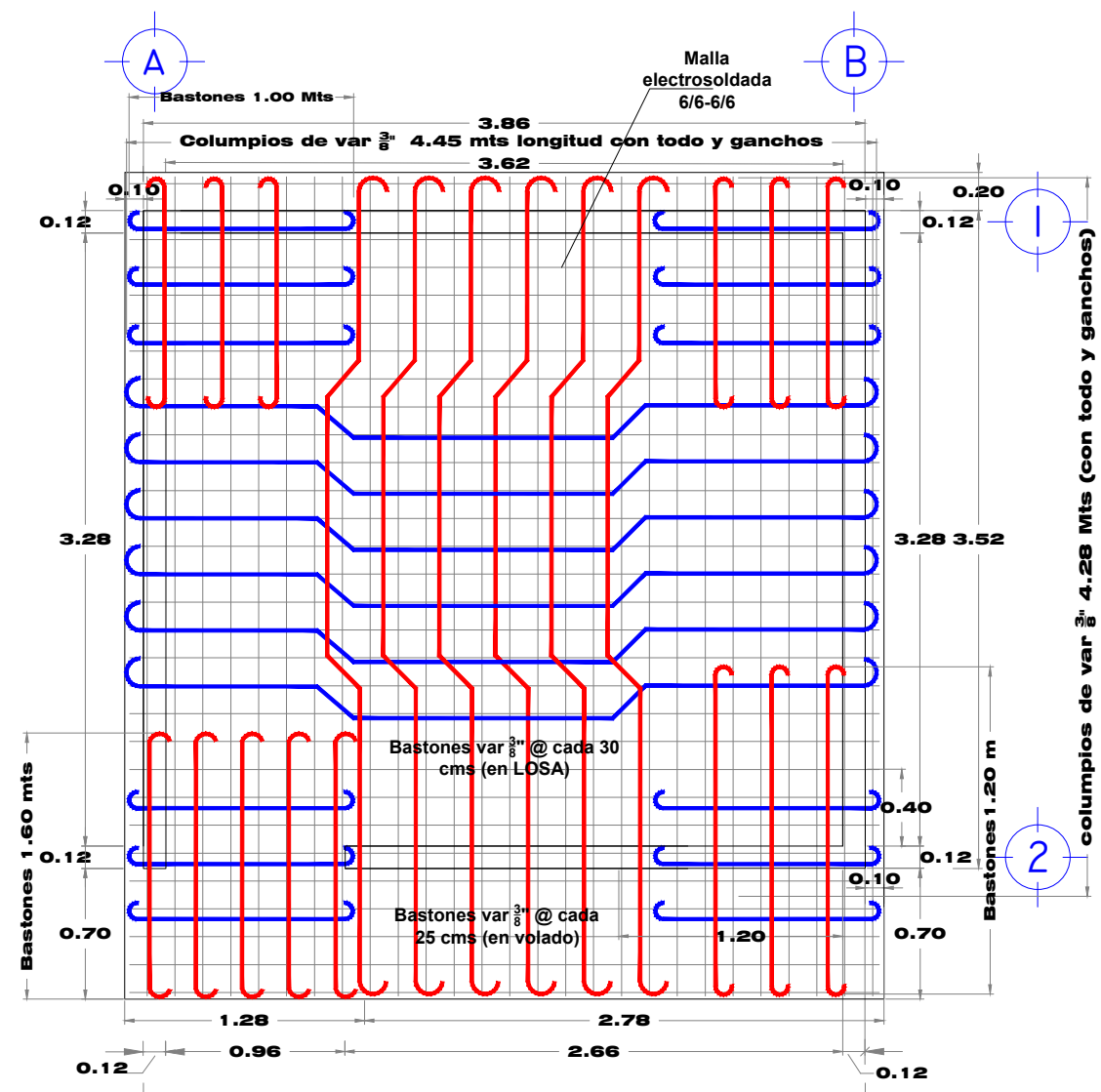

PLANTA DE ARMADO DE LOSA DE AZOTEA

COLOCACION DE SILLETAS SEGUN NORMA Y ESPECIFICACIONES.

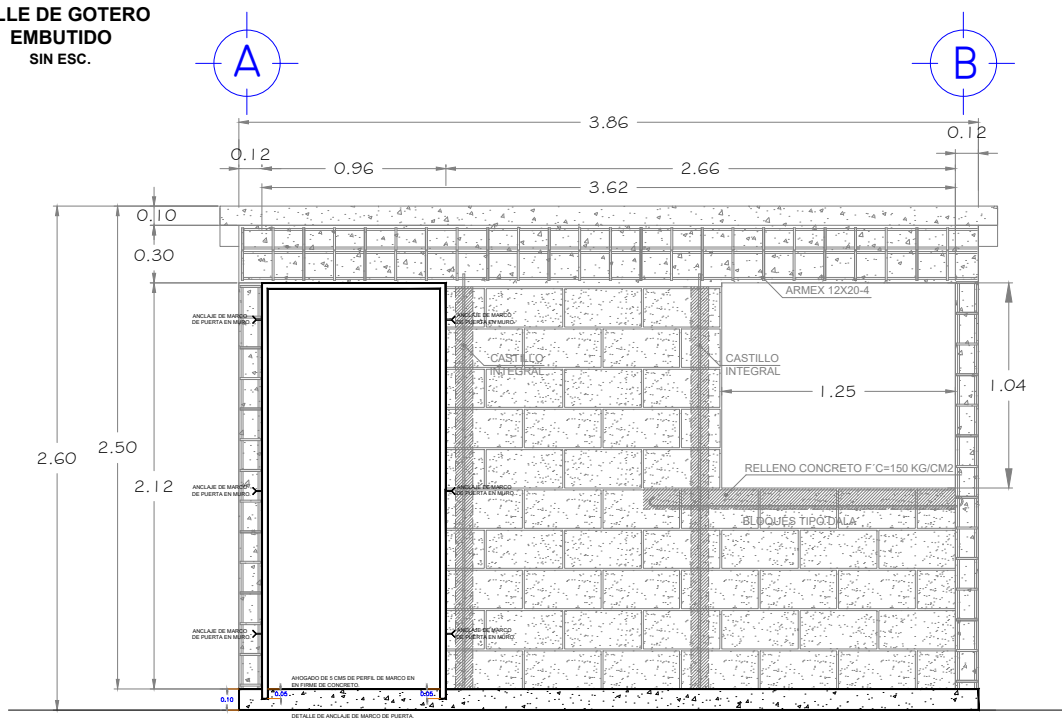

ALZADO FRONTAL ESTRUCTURAL