

PLANTA

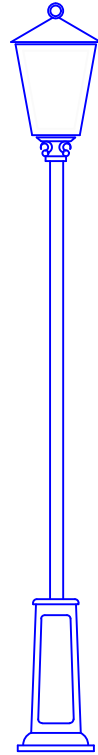

ALZADO

PLANCHA DE ACERO

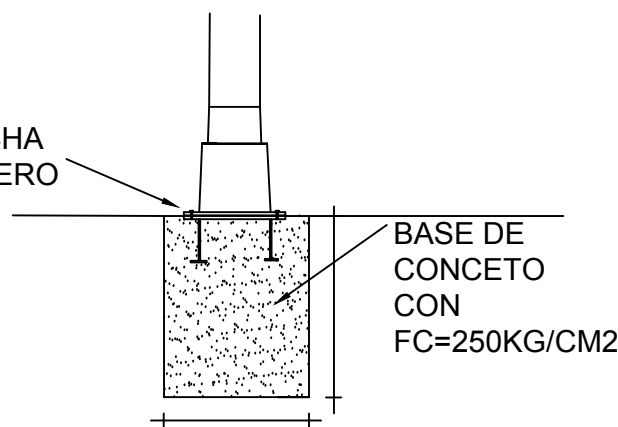

DETALLE DE ARBORTANTE METALICO S/E.

REGISTROS

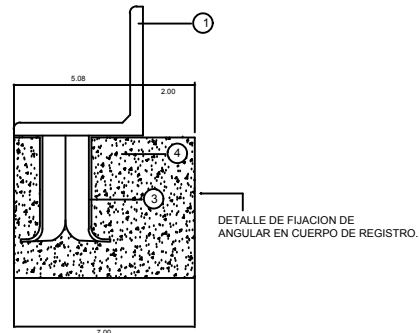
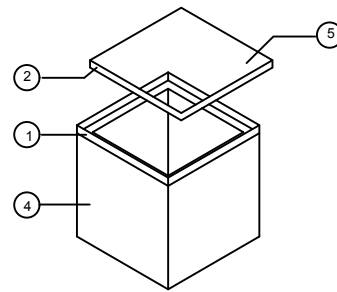
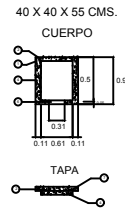

DETALLE DE FIJACION DE ANGULAR EN CUERPO DE REGISTRO.

ESPECIFICACIONES DE REGISTROS

- 1.-ANGULAR DE Fe. DE 2" X 1/4"
- 2.-ANGULAR DE Fe. DE 1 1/2" X 1/4"
- 3.-ANGULAR DE Fe. DE 1/2" X 3/16" SOLDADO AL ANGULAR DE 2" X 1/4" EN FORMA DE ANCLA.
- 4.-CONCRETO FC=200KG./CM.2 ARMADO CON VARILLA DE 3/8".
- 5.-AGARRADERA DE ANGULAR DE Fe.
- 6.-HUECO PARA ARENERO.
- 7.-VARILLA DE 3/8" SOLDADA EN ANGULAR DE TAPA A CADA 10CMS. EN AMBOS LADOS.

INSTALACIÓN ELÉCTRICA ACOMETIDA

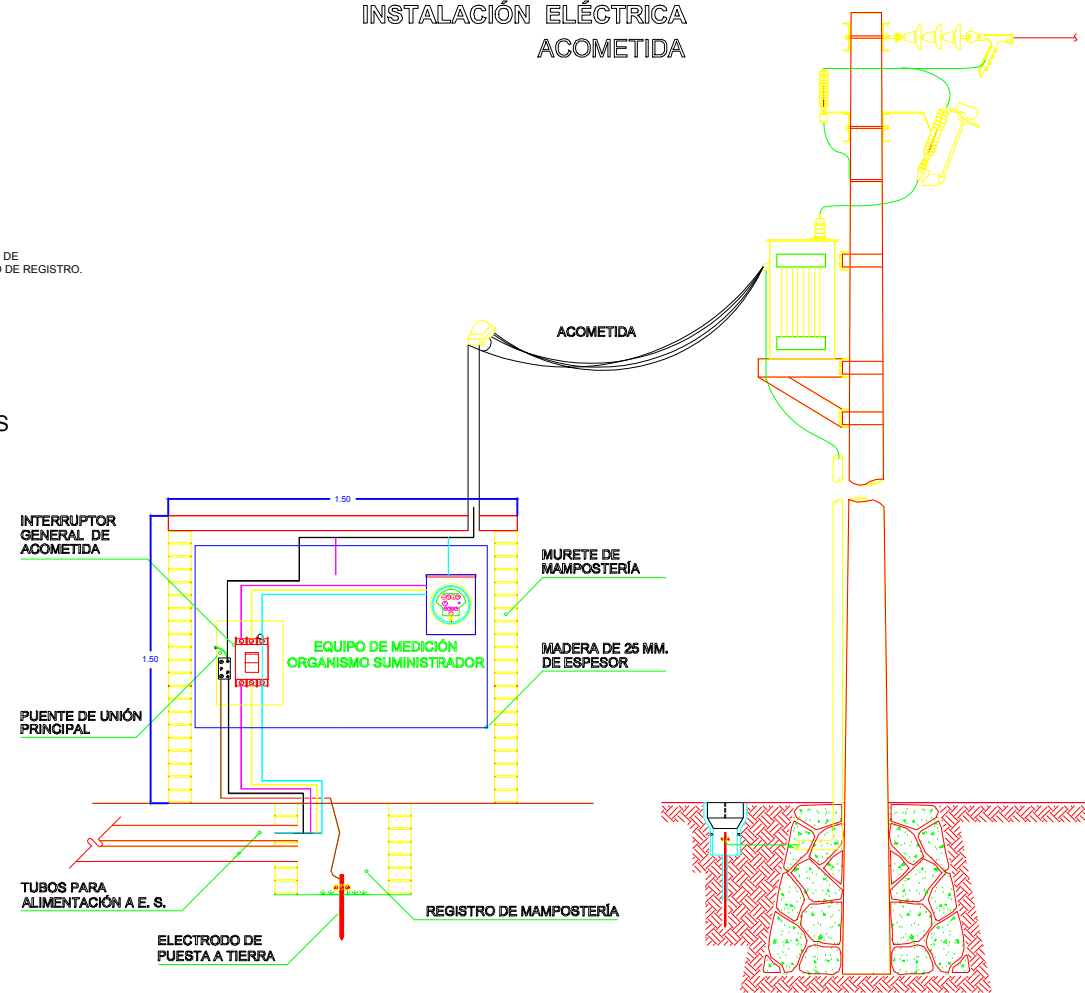

ACOMETIDA ELÉCTRICA

INSTALACION ELECTRICA

- claves y simbologia
- LUMINARIAS
 - REGISTRO ELECTRICO
 - CABLEADO

DETALLES ELECTRICOS



H. AYUNTAMIENTO DE GUASAVE

DIRECCIÓN GENERAL DE OBRAS Y SERVICIOS PÚBLICOS

DIRECCIÓN DE PLANEACIÓN URBANA

PRESIDENTE MUNICIPAL:
LIC. MARIA AURELIA LEAL LOPEZ

DIRECTOR GENERAL DE OBRAS Y SERVICIOS PÚBLICOS:
ING. MAURICIO LOPEZ PARRA

DIRECTOR DE PLANEACIÓN URBANA:
ARQ. ERIKA KARINA PONCE FERNANDEZ

LEVANTÓ:
ING. UZZIEL ABRAHAM CASTRO ESCARREGA

DIBUJÓ:
ARQ. PALOMA SANCHEZ INZUNZA

FECHA:
OCTUBRE/2020

ESCALA:
S/E



LOCALIZACIÓN:

CONTENIDO:
MEJORAMIENTO DE PLAZUELA
PLANO DE DETALLES ELECTRICOS.

LOCALIDAD:
NIO, GUASAVE, SIN.